

Инструкция пользователя



Купольная видеокамера сверхвысокого разрешения с ИК-подсветкой на базе видеосенсора SONY Exmor

CTV-DV28138 IR40

Описание

Данная видеокамера оснащена высокочувствительным датчиком изображения с применением новейшей схемотехники цепей коммутации, она обладает разрешением до 1000 ТВЛ, поддерживает автоматический баланс белого, имеет высокое отношение сигнал/шум, чёткую картинку. Поддержка автоматического переключения из цветного режима в чёрно-белый и обратно в совокупности с применением механического ИК-фильтра позволяет использовать камеру круглосуточно, обеспечивая детальное изображение. Поддержка экранного меню обеспечивает легкую настройку параметров изображения для сцены наблюдения с любым уровнем освещенности. Современный и профессиональный дизайн корпуса, внешние регулировки угла обзора и фокуса объектива, а также универсальный кронштейн, позволяющий направить камеру в любую сторону, обеспечивает легкий и удобный монтаж видеокамеры.

Внимание

Благодарим Вас за приобретение нашей продукции. Перед подключением и эксплуатацией данного устройства, пожалуйста, внимательно прочтите данную инструкцию пользователя и сохраните её для последующего использования.

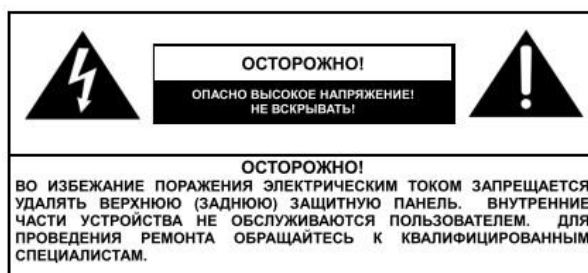

1. Используйте соответствующий источник питания
Входное напряжение видеокамеры: 12В DC. Убедитесь, что подключили соответствующий источник. Неправильное подключение может являться причиной некорректной работы или выхода из строя устройства.
2. Не пытайтесь разобрать устройство.
Для предотвращения поражения электрическим током, не откручивайте винты и не снимайте крышку видеокамеры. Внутри нет частей, обслуживаемых пользователем.
Для проведения сервиса обратитесь к квалифицированным специалистам.
3. Аккуратно обращайтесь с видеокамерой.
Не допускайте небрежного обращения с камерой. Избегайте ударов и сотрясений камеры. Камера может выйти из строя из-за неправильного обращения во время эксплуатации, хранения или перевозки.
4. Не подвергайте камеру воздействию дождя или влаги, не эксплуатируйте её в условиях повышенной влажности. Не устанавливайте камеру в следующих местах:
 - ① В местах, где температура ниже -20°C или выше $+50^{\circ}\text{C}$;
 - ② В местах, где влажность выше 95%;
 - ③ В местах с высоким содержанием водяного пара или тумана.
5. Не используйте жёсткие или абразивные моющие средства для протирки корпуса камеры. Используйте сухую ветошь для протирки камеры в случае её загрязнения. Если грязь не отмывается, используйте мягкое моющее средство и аккуратно протирайте камеру.
6. Аккуратно протирайте защитное стекло датчика изображения.
При протирке защитного стекла не используйте жесткие или абразивные моющие средства. Используйте сухую ветошь или ватную палочку, смоченную в спирте.
7. Не направляйте камеру на солнце.
Не пытайтесь направлять камеру на солнце или другие яркие объекты – это может повредить датчик изображения камеры.
8. Не устанавливайте камеру в местах с сильным электромагнитным полем.
Если камера установлена вблизи оборудования, генерирующего сильное электромагнитное поле (например, оборудование беспроводной связи), то на экране монитора возможно появление искажений или шума.

Особенности

- ❖ **Использование высокопроизводительного видеосенсора, обеспечивающего чёткое изображение.**
- ❖ **Функция автоматического перехода из цветного в чёрно-белый режим и обратно**
Круглосуточный мониторинг: днём, при хорошем освещении камера работает в цветном режиме, а ночью, при низком освещении, камера переходит в чёрно-белый режим работы, улучшая чувствительность и качество изображения.
- ❖ **Сверхвысокое разрешение**
Поддерживается сверхвысокое разрешение до 1000 ТВЛ.
- ❖ **Высокое отношение сигнал/шум**
Отношение сигнал/шум: это отношение между напряжением полезного сигнала и напряжением шумов, чем выше это отношение, тем меньше искажений вносится в изображение и тем чётче будет картинка на экране монитора.
- ❖ **Поддержка экранного меню**
Экранное меню с возможностью гибкой настройки множества параметров изображения и различных функций (Поворот/отражение, маскирование, 3D-DNR, Экспозиция и т.д.).

❖ **ИК-фильтр**

Встроенный механический ИК-фильтр обеспечивает корректную цветопередачу в любое время суток.

❖ **ИК-подсветка с увеличенным сроком службы светодиодов**

В данной видеокамере используются ИК-светодиоды нового поколения, которые являются более долговечными и яркость их свечения уменьшается гораздо медленнее, чем яркость свечения ИК-диодов предыдущих поколений.

График зависимости интенсивности свечения ИК-светодиодов от срока эксплуатации

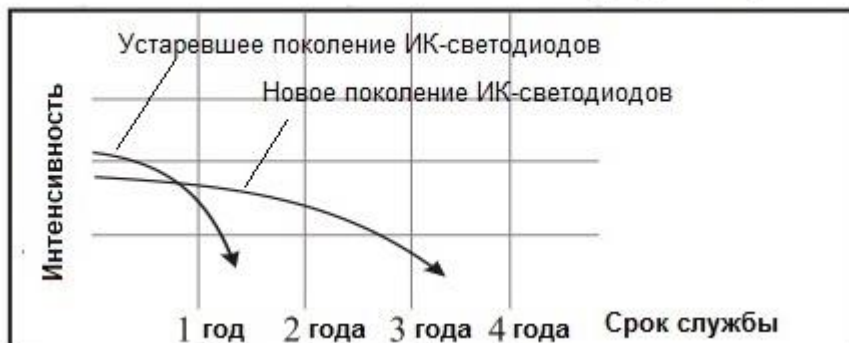

❖ **Автоматическая регулировка усиления (АРУ)**

Для обеспечения выходного видеосигнала постоянного качества в условиях изменяемого уровня освещения, усилитель видеосигнала должен автоматически подстраиваться в широком диапазоне. При низком освещении, благодаря АРУ, увеличивается чувствительность камеры, обеспечивая четкое и яркое изображение.

❖ **Автоматический баланс белого**

Данная функция обеспечивает корректную цветопередачу изображения объекта в условиях изменения освещенности, автоматически подстраивая баланс белого.

Наименования аксессуаров и установка

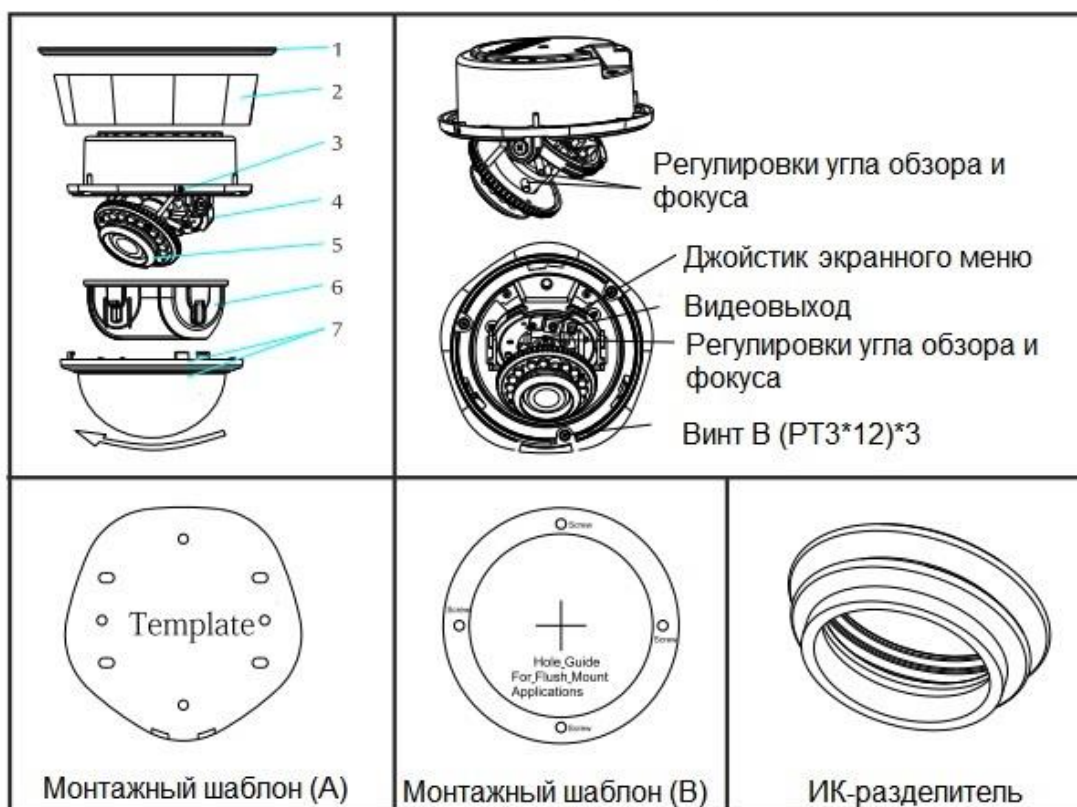

1. Суб-панель (для врезного монтажа)
2. Основание (для накладного монтажа)
3. Винт (А)
4. Модуль камеры
5. ИК-разделитель
6. Внутренняя крышка
7. Купол

Подготовка к установке:

1. Выньте камеру и аксессуары из упаковочной коробки.
2. Открутите винты (А) и снимите купол с камеры.



(А) Накладной монтаж



(В) Врезной монтаж

- А. Накладной монтаж
 1. Прикрепите шаблон (А) к стене, просверлите отверстия в соответствии с указанными позициями, установите в отверстия дюбели.
 2. Прикрепите основание к стене, используя винты С (РА4*20)*4шт.
 3. Прикрепите модуль камеры к основанию, используя винты В (РТЗ*12)*3шт.
 4. После настройки угла обзора, фокуса и OSD-меню, установите внутреннюю крышку на модуль камеры.
 5. Установите ИК-разделитель на объектив камеры и закрепите купол на камеру, повернув его по часовой стрелке.
 6. Пожалуйста, не прикасайтесь к объективу камеры и куполу (не снимайте защитную плёнку с купола до окончания установки).

- В. Врезной монтаж
 1. Прикрепите шаблон (В) на место установки, просверлите отверстия в соответствии с указанными позициями.
 2. Прикрепите суб-панель, используя винты С (РА4*20)*4шт.
 3. Повторите шаги 3-6 для накладного монтажа.



- С. Установка с использованием монтажной коробки
 1. Закрепите основание на место установки с помощью винтов D (PM4*8)*4шт.
 2. Закрепите модуль камеры к основанию винтами В (PT3*12)*3шт.
 3. Повторите шаги 4-6 для накладного монтажа.
- ПРИМЕЧАНИЯ:
 1. После закрепления камеры вы можете направить камеру под нужным углом, используя трёхосный кронштейн.

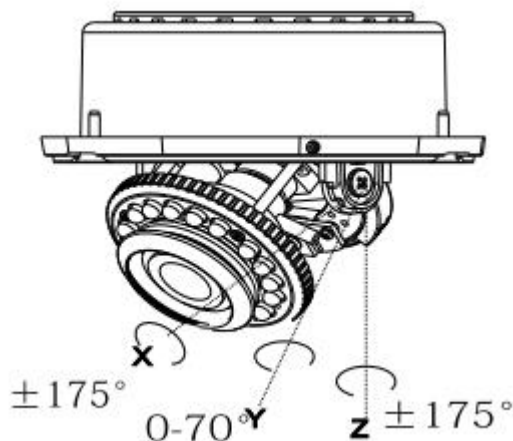

2. При установке камеры на потолок, возможно паразитное отражение некоторых ИК-диодов от него, что может повлечь помехи на изображении. Настройте соответствующий угол наклона камеры, чтобы избежать этого. Также следите, чтобы датчик освещенности не был затенён.
3. Обязательно установите ИК-разделитель на объектив, чтобы избежать паразитной засветки изображения и некорректной работы функции «День-Ночь».

Габаритные размеры (мм)

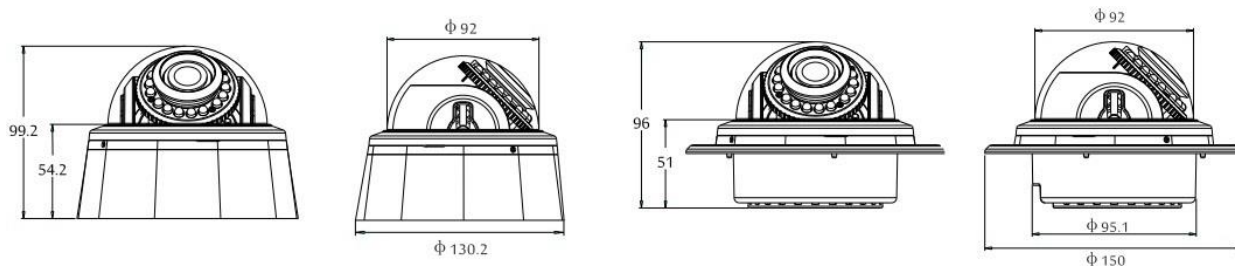

Габариты при накладном монтаже: 130.2 (Ø) x 99.2 мм (В)

Габариты при врезном монтаже: 150 мм (Ø) x 96 мм (В)

Технические характеристики

Модель	CTV-DV28138 IR40
Датчик изображения	1/2.8" SONY Exmor CMOS
Формат видеосигнала	PAL
Разрешение видеосигнала	1000 ТВЛ
Мин. Освещенность	0.001Лк, 0Лк (ИК-подсветка вкл.)
Отношение сигнал/шум	Более 45 дБ (АРУ выкл.)
Скорость эл. затвора	1/100 ~ 1/100 000 с
Компенсация фоновой засветки	Авто
АРУ	Авто
Баланс белого	ATW
Функция «День-Ночь»	Авто
Синхронизация	Внутренняя
Напряжение питания	DC12V
Ток потребления	Не более 550 мА
ИК-фильтр	Автоматический
Объектив	f=2.8-12мм
Дистанция ИК-подсветки	40 м
Видеовыход	1.0Vp-p/75 Ом
Температура хранения	-30°C ~ 70°C
Температура эксплуатации	-10°C ~ 50°C
Габаритные размеры, мм	150 (Ø) x 99.2 (В)
Вес	265г

Экранное меню

Нажмите на кнопку «Меню» для вызова окна основного меню на экран. Оно будет иметь вид:

MAIN MENU (ОСНОВНОЕ МЕНЮ)	
IMAGE (ИЗОБРАЖЕНИЕ)	←↓
DAY&NIGHT (ДЕНЬ-НОЧЬ)	EXTERNAL (COLOR; B&W; AUTO)
ZONE MASKING (ЗОНЫ МАСКИРОВАНИЯ)	←↓
MOTION DETECTION (ДЕТЕКЦИЯ ДВИЖЕНИЯ)	←↓
VIDEO STANDARD (СТАНДАРТ ВИДЕО)	PAL/NTSC
LANGUAGE (ЯЗЫК)	ENGLISH/CHINESE
LOAD DEFAULT (СБРОС НАСТРОЕК)	
SOFT VERSION (ВЕРСИЯ ПО)	34641
SAVE&EXIT (СОХРАНИТЬ И ВЫЙТИ)	←↓
EXIT (ВЫХОД)	

Раздел IMAGE (ИЗОБРАЖЕНИЕ)

Установите курсор напротив надписи «IMAGE» и нажмите кнопку «Меню». Откроется раздел настроек различных параметров изображения, который будет иметь вид:

IMAGE (ИЗОБРАЖЕНИЕ)	
3D-DNR (ШУМОПОДАВЛЕНИЕ)	←↓
IRIS (ДИАФРАГМА)	←↓
AE MODE (РЕЖИМ ЭКСПОЗИЦИИ)	GLOBAL (CENTER, CENTERWEIG, BACK LIGHT, FRONT LIGHT, DISTINGUISH, INTELLIGENT)
WB (БАЛАНС БЕЛОГО)	AWB-PRO (AWB-TEMPORA, AWB-AI, AWB-GW, AWB-CCT)
IMAGE ENHANCE (УЛУЧШЕНИЕ ИЗОБР.)	←↓
MIRROR (ОТРАЖЕНИЕ)	OFF (ON)
FLIP (ПОВОРОТ)	OFF (ON)
BRIGHTNESS (ЯРКОСТЬ)	80 (0-100)
ZOOM IN (Ц.ЗУММ)	0 (1-5)
EXIT (ВЫХОД)	←↓

3D-DNR (ШУМОПОДАВЛЕНИЕ)	
NR-MODE (РЕЖИМ ПОДАВЛЕНИЯ)	AUTO (MANUAL)
VALUE (СТЕПЕНЬ ПОДАВЛЕНИЯ)	9
EXIT (ВЫХОД)	←↓

IRIS (ДИАФРАГМА)

LENS (ОБЪЕКТИВ)	MANUAL (AUTO)
IRIS (ДИАФРАГМА)	CLOSE (OPEN; AUTO)
EXIT (ВЫХОД)	←↓

IMAGE ENHANCE (УЛУЧШЕНИЕ ИЗОБРАЖЕНИЯ)

SHARPNESS (РЕЗКОСТЬ)	←↓
CONTRAST (КОНТРАСТ)	←↓
SATURATION (НАСЫЩЕННОСТЬ)	←↓
EXIT (ВЫХОД)	←↓

SHARPNESS (РЕЗКОСТЬ)

DETAIL (ДЕТАЛИЗАЦИЯ)	AUTO (MANUAL)
VALUE (ЗНАЧЕНИЕ)	0
EDGE (КОНТУР)	AUTO (MANUAL)
VALUE (ЗНАЧЕНИЕ)	0
EXIT (ВЫХОД)	←↓

CONTRAST (КОНТРАСТ)

CONTRAST (КОНТРАСТНОСТЬ)	MANUAL (GAIN MAP; AUTO)
VALUE (ЗНАЧЕНИЕ)	0
EXIT (ВЫХОД)	←↓

SATURATION (НАСЫЩЕННОСТЬ)

SATURATION (НАСЫЩЕННОСТЬ)	MANUAL (AUTO)
VALUE (ЗНАЧЕНИЕ)	0
EXIT (ВЫХОД)	←↓

Раздел ZONE MASKING (ЗОНЫ МАСКИРОВАНИЯ)

Установите курсор напротив надписи «ZONE MASKING» и нажмите кнопку «Menu». Откроется раздел настроек восьми различных зон маскирования, каждую из которых можно настроить отдельно. Меню будет иметь вид:

ZONE MASKING (ЗОНЫ МАСКИРОВАНИЯ)	
COLOR (ЦВЕТ)	MOSAIC (WHITE; YELLOW; CYAN; GREEN; MAGENTA; RED; BLUE; BLACK)
AREA NO.1 (ОБЛАСТЬ №1)	←↓
AREA NO.2 (ОБЛАСТЬ №2)	←↓
AREA NO.3 (ОБЛАСТЬ №3)	←↓
AREA NO.4 (ОБЛАСТЬ №4)	←↓
AREA NO.5 (ОБЛАСТЬ №5)	←↓
AREA NO.6 (ОБЛАСТЬ №6)	←↓
AREA NO.7 (ОБЛАСТЬ №7)	←↓
AREA NO.8 (ОБЛАСТЬ №8)	←↓
EXIT (ВЫХОД)	←↓

AREA NO.1 (ОБЛАСТЬ №1)	
STATUS (СТАТУС)	OFF (ON)
HORIZON SIZE (ГОРИЗОНТАЛЬНЫЙ РАЗМЕР)	220
VERTICAL SIZE (ВЕРТИКАЛЬНЫЙ РАЗМЕР)	120
HORIZON MOVE (ГОРИЗОНТАЛЬНЫЙ СДВИГ)	10
VERTICAL MOVE (ВЕРТИКАЛЬНЫЙ СДВИГ)	90
EXIT (ВЫХОД)	←↓

Раздел MOTION DETECTION (ДЕТЕКЦИЯ ДВИЖЕНИЯ)

Установите курсор напротив надписи «MOTION DETECTION» и нажмите кнопку «Menu». Откроется раздел настроек четырёх различных зон детекции, каждую из которых можно настроить отдельно. Меню будет иметь вид:

MOTION DETECTION (ДЕТЕКЦИЯ ДВИЖЕНИЯ)	
SENSIVITY (ЧУВСТВИТЕЛЬНОСТЬ)	HIGH (MIDDLE; LOW; WEAK)
AREA NO.1 (ОБЛАСТЬ №1)	←↓
AREA NO.2 (ОБЛАСТЬ №2)	←↓
AREA NO.3 (ОБЛАСТЬ №3)	←↓
AREA NO.4 (ОБЛАСТЬ №4)	←↓
EXIT (ВЫХОД)	←↓

AREA NO. 1 (ОБЛАСТЬ №1)

STATUS (СТАТУС)	OFF (ON)
COLOR (ЦВЕТ)	WHITE (YELLOW; CYAN; GREEN; MAGENTA; RED; BLUE; BLACK)
HORIZON SIZE (ГОРИЗОНТАЛЬНЫЙ РАЗМЕР)	380
VERTICAL SIZE (ВЕРТИКАЛЬНЫЙ РАЗМЕР)	230
HORIZON MOVE (ГОРИЗОНТАЛЬНЫЙ СДВИГ)	50
VERTICAL MOVE (ВЕРТИКАЛЬНЫЙ СДВИГ)	20
EXIT (ВЫХОД)	←↓

ДЛЯ ЗАМЕТОК

